

3	3/8 HB		20756-101B		20756-102B
		Plastic		Plastic	

2	1/2" HB		20381002		20381009		21000-230B
	3/8" HB		20381026		20381024		21000-229B
	1/4" HB						21000-228B
		Plastic		Plastic		Tubing	

1	1/4" JG			21000234B		21000233B
	1/4" HB		01520100			
	1/4" HB		01510000		01521000	
		Brass		Brass		Plastic

Available Fittings

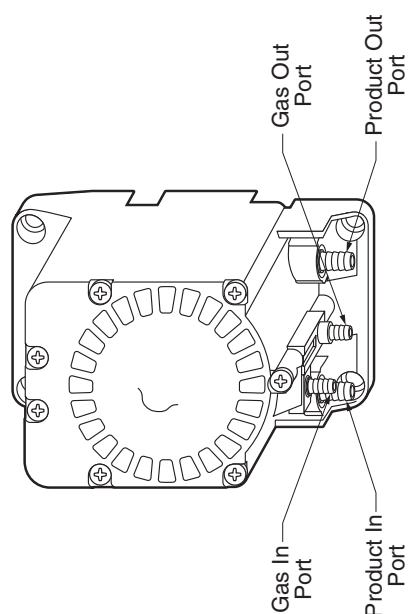

**! DANGER**  
**ASPHYXIATION HAZARD**

If used with CO<sub>2</sub> or N<sub>2</sub> be sure the area is well ventilated or gas is exhausted to outside atmosphere via hose.

**Return Procedure**  
Prior to returning any product to Flojet, call customer service for an authorization number. This number must be written on the outside of the shipping package. Place a note inside the package with an explanation regarding the reason for return as well as the authorization number. Include your name, address and phone number.

**FR** **! DANGER**  
**DANGER D'ASPHYXIE**

En cas d'utilisation avec du CO<sub>2</sub> ou du N<sub>2</sub>, assurez-vous que la zone est bien aérée et que la ventilation du gaz vers l'extérieur est assurée par un tuyau.

**Consignes à suivre en cas de retour**  
Avant de renvoyer tout produit à Flojet, contactez le service à la clientèle pour obtenir un numéro d'autorisation qui doit être inscrit sur l'extérieur du colis expédié. À l'intérieur, rédiger un mot décrivant la raison du retour et comprenant le numéro d'autorisation. Inclure votre nom, adresse et numéro de téléphone.

**DE** **! ACHTUNG**  
**ERSTICKUNGSGEFAHR**

Bei Verwendung von CO<sub>2</sub> oder N<sub>2</sub> sicherstellen, dass der Bereich gut belüftet ist oder Gas über ein Schlauchabzugssystem in die Außenluft abgegeben wird.

**Rücksendeverfahren**  
Vor Rücksenden eines Produkts an Flojet muss beim Kundendienst eine entsprechende Genehmigungsnummer angefordert werden. Diese Nummer muss außen auf dem Versandkarton angegeben werden. Dem Karton eine Notiz beilegen, die den Grund für die Rücksendung erläutert und die Genehmigungsnummer angibt. Außerdem sind Kontaktinformationen (Name, Anschrift, Telefonnummer) beizufügen.

**IT** **! PERICOLO**  
**PERICOLO DI SOFFOCAMENTO**

Se la pompa viene usata con CO<sub>2</sub> o N<sub>2</sub>, accertarsi che l'area sia ben ventilata o che il gas sia liberato nell'atmosfera esterna attraverso un tubo flessibile.

**Procedura per la restituzione**  
Prima di restituire un prodotto qualsiasi a Flojet, contattare il servizio clienti per ricevere un numero di autorizzazione. Questo numero deve essere scritto sull'esterno della confezione di spedizione. Mettere una nota all'interno della confezione spiegando il motivo della restituzione nonché il numero dell'autorizzazione. Includere il proprio nome, cognome, indirizzo e numero di telefono.

**NL** **! GEVAAR**  
**VERSTIKKINGSGEVAAR**

Zorg bij gebruik van CO<sub>2</sub> of N<sub>2</sub> voor een goede ventilatie uit de ruimte naar de buitenlucht met een slang.

**Retourzending**  
Voordat u een product naar Flojet retourneert, dient u de klantenservice te bellen voor een autorisatienummer. Noteer dit nummer op de buitenkant van de verpakking. Leg een briefje in de verpakking met de reden voor het retourneren en het autorisatienummer. Vermeld ook uw naam, adres en telefoonnummer.

**SE** **! FARA!**  
**KVÄVNINGSRISK**

Om anordningen används med CO<sub>2</sub> eller N<sub>2</sub> ska du se till att utrymmet är väl ventilerat eller att gasen blåses ut till atmosfären genom en slang.

**Returförfarande**  
Innan du returnerar en produkt till Flojet ska du ringa kundtjänst för ett auktoriseringsnummer. Detta nummer måste skrivas på ytersidan av transportförpackningen. Sätt ett meddelande inne i förpackningen med en förklaring angående orsaken till returen samt auktoriseringsnumret. Inkludera ditt namn, adress och telefonnummer.

**ES** **! PELIGRO**  
**RIESGO DE ASFIXIA**

Si la bomba se usa con CO<sub>2</sub> o N<sub>2</sub>, asegúrese de que el área esté bien ventilada o que el gas pueda salir a la atmósfera exterior por una manguera.

**Procedimiento de devolución**  
Antes de devolver cualquier producto a Flojet, llame al Servicio al Cliente para obtener un número de autorización. Este número debe escribirse en el exterior del embalaje. Coloque una nota en el interior del paquete explicando la razón de la devolución junto con el número de autorización. Incluya su nombre, dirección y número telefónico.

**! WARNING**  
**EXPLOSION HAZARD**

Only used with specified products. DO NOT PUMP LIQUIDS WITH A FLASH POINT BELOW 100°F (38°C) OR USE WHERE FLAMMABLE VAPORS ARE PRESENT.

**FR** À utiliser uniquement avec les produits spécifiés. NE PAS POMPER DE LIQUIDES DONT LE POINT D'ÉCLAIR EST INFÉRIEUR À 38°C (100°F) ET NE PAS UTILISER EN PRÉSENCE DE VAPEURS INFLAMMABLES.

**DE** Nur mit den angegebenen Produkten verwenden. KEINE FLÜSSIGKEITEN MIT EINEM FLAMMPUNKT UNTER 38 °C (100°F) PUMPEN UND NICHT IN GEGENWART ENTZÜNDLICHER DÄMPFE BENUTZEN.

**IT** Usare le pompa solo con i prodotti specificati. NON POMPARE LIQUIDI CON PUNTO DI INFIAMMABILITÀ MINORE DI 38°C NÉ USARE LA POMPA DOVE SONO PRESENTI VAPORI INFIAMMABILI.

**NL** Alleen gebruiken met aangegeven producten. POMP GEEN VLOEISTOFFEN MET EEN VLAMPUNT VAN MINDER DAN 38°C (100°F) EN GEBRUIK DE POMP NIET IN DE BUURT VAN BRANDBARE DAMPEN.

**SE** Använd endast med specificerade produkter. PUMPA INTE VÄTSKOR MED EN FLAMPUNKT UNDER 100 °F (38 °C) OCH ANVÄND INTE PUMPEN I NÄRHETEN AV BRANDFARLIGA ÅNGOR.

**ES** Usar sólo con productos específicos. NO BOMBEE LÍQUIDOS CON PUNTO DE INFLAMACIÓN INFERIOR A 38 °C (100 °F) NI USE LA BOMBA EN LUGARES DONDE EXISTEN VAPORES INFLAMABLES.

**FLOJET**  
a xylem brand

[www.flojet.com](http://www.flojet.com)

**UNITED STATES**  
East Coast  
Tel: +1 978 281 0440 Fax: +1 978 283 2619  
West Coast  
Tel: +1 949 608 3900 Fax: +1 949 608 3887

**UNITED KINGDOM**  
Tel: +44 (0) 1992 450 145 Fax: +44 (0) 1992 467 132

**GERMANY**  
Tel: +49 (0) 40 53 53 73 0 Fax: +49 (0) 40 53 53 73 11

**ITALY**  
Tel: +39 039 6852323 Fax: +39 039 666307

**JAPAN**  
Tel: +81 (0) 45 475 8906 Fax: +81 (0) 45 477 1162

**CHINA**  
Tel: (86)21 2208 2888 Fax: (86)21 2208 2999

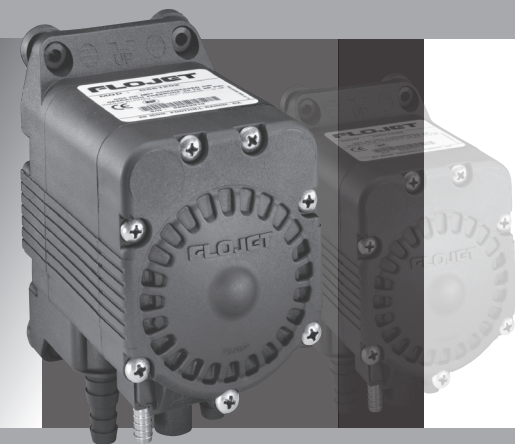

G60 Series

**FLOJET**  
a xylem brand

**WATER BOOSTER  
GAS/AIR DRIVEN PUMP  
INSTALLATION GUIDE**

- FR** Guide d'installation
- DE** Einbauanleitung
- IT** Guida all'installazione
- NL** Installatiegids
- SE** Installationsmanual
- ES** Guía de instalación

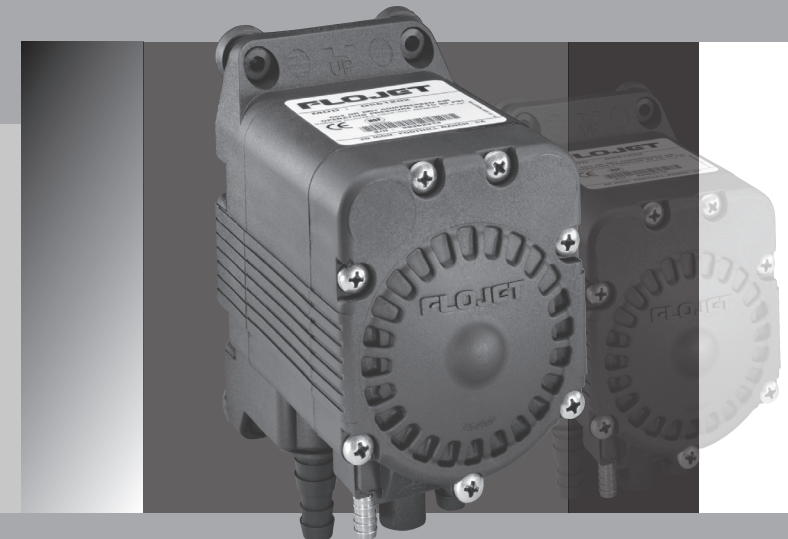

THE PRODUCT DESCRIBED HEREIN IS SUBJECT TO THE FLOJET ONE YEAR LIMITED WARRANTY, WHICH IS AVAILABLE FOR YOUR INSPECTION UPON REQUEST.

# G60 Series

## FLOJET

a xylem brand

### WATER BOOSTER GAS/AIR DRIVEN PUMP

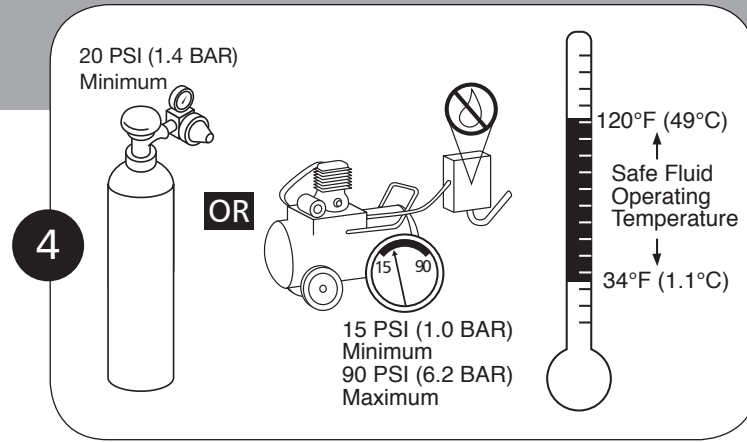
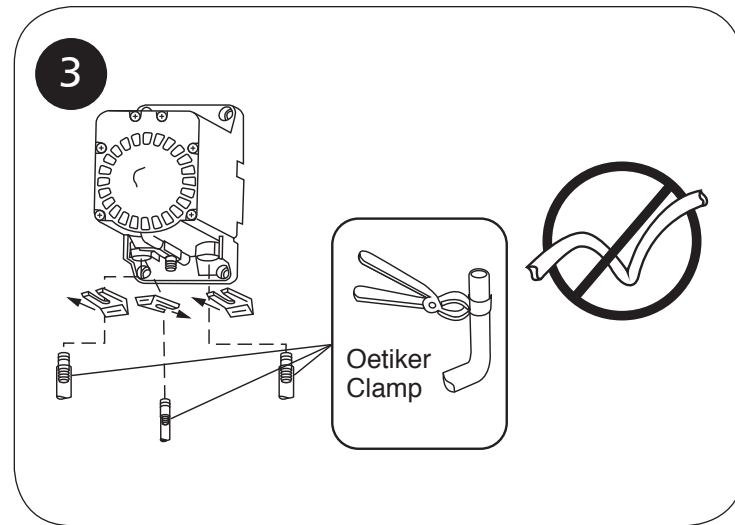
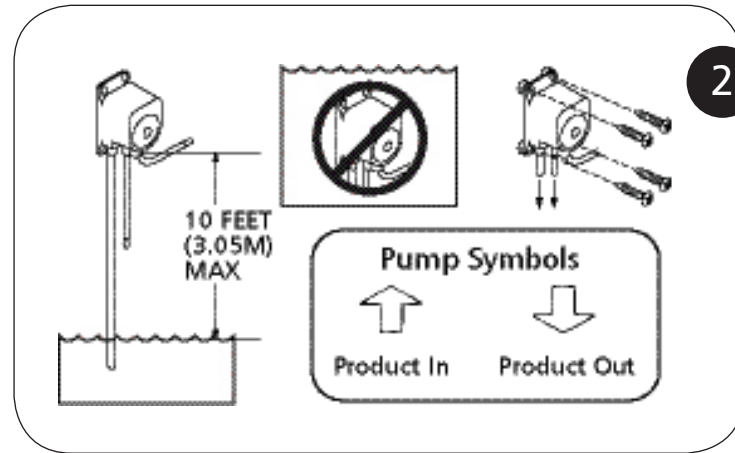
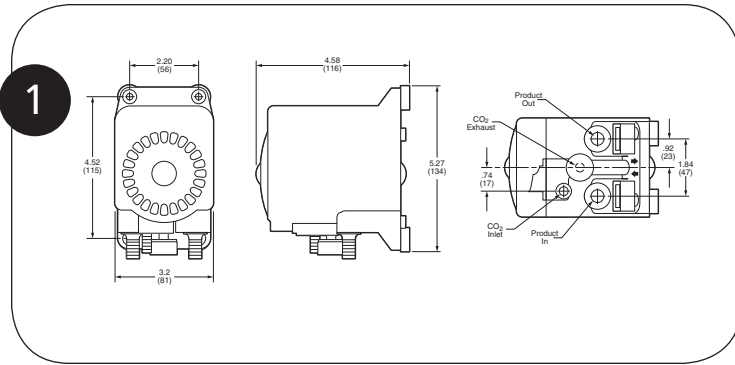

#### Mounting and Installation

**CAUTION** Fasten pump securely to rack or mounting board. Refer to Figure 4 for minimum and maximum operating parameters. Refer to Figure 2 for maximum height requirement and Figure 5 for a typical initial installation.

#### FR Fixation et installation

**MISE EN GARDE** Bien fixer la pompe au châssis ou à la plaque de fixation. Consulter la Figure 4 pour connaître les paramètres minimaux et maximaux de fonctionnement. Consulter la Figure 2 pour connaître les exigences de dégagement maximum et la Figure 5 pour une installation initiale typique.

#### DE Montage und Installation

**VORSICHT** Pumpe fest am Gestell oder an der Montageplatte anbringen. Siehe Abb. 4 für die Mindest- und Höchstwerte der Betriebsparameter. Siehe Abb. 2 für die maximale Höhe und Abb. 5 für eine typische Installation.

#### IT Montaggio e installazione

**ATTENZIONE** Fissare la pompa in maniera salda alla rastrelliera o al pannello di montaggio. Vedere alla Figura 4 i parametri operativi minimi e massimi. Vedere alla Figura 2 il requisito di altezza massima e alla Figura 5 una tipica installazione iniziale.

#### NL Montage en installatie

**VOORZICHTIG** Bevestig de pomp stevig aan het rek of montagebord. Raadpleeg figuur 4 voor de minimale en maximale bedrijfsparameters. Raadpleeg figuur 2 voor de maximale hoogte en figuur 5 voor een typische allereerste installatie.

#### SE Montering och installation

**VAR FÖRSIKTIG!** Sätt fast pumpen ordentligt vid stativet eller monteringskivan. Se fig. 4 för min. och max. driftsparametrar. Se fig. 2 för max. höjdkrav och fig. 5 för en typisk första installation.

#### ES Montaje e instalación

**PRECAUCIÓN** Fije la bomba firmemente al bastidor o tabla de montaje. Consulte la Figura 4 para conocer los parámetros de operación mínimos y máximos. Consulte la Figura 2 para conocer el requisito de altura máxima y la Figura 5 para la instalación inicial típica.

#### Operation

**CAUTION** Do not exceed 120 PSI (8.3 BAR) total gas inlet pressure and liquid inlet pressure. - See Fig 4.

Inlet pressure in excess of 30 PSI requires the installation of a water pressure regulator (Flojet's 1750 Series Water Pressure Regulator) on the fluid inlet line, before the pump, limiting water inlet pressure to 30 PSI (2.1 BAR). - See Fig 5.

#### FR Fonctionnement

**MISE EN GARDE** Ne pas dépasser un total de 120 PSI (8,3 BARS) de pression d'arrivée de gaz et de pression d'arrivée du liquide. - Voir Fig 4.

Une pression d'entrée supérieure à 30 PSI (2,1 BARS) nécessite l'installation d'un régulateur de pression (Régulateur de pression d'eau Série 1750 de Flojet) sur la ligne d'arrivée liquide, en aval de la pompe, limitant la pression d'arrivée d'eau à 30 PSI (2,1 BARS). - Voir Fig 5.

#### DE Betrieb

**VORSICHT** Der Gas- und Flüssigkeitseinlassdruck darf insgesamt 8,3 bar (120 psi) nicht überschreiten. - Siehe Abbildung 4.

Überschreitet der Einlassdruck 2,1 bar (30 psi), muss vor der Pumpe ein Wasserdruckregler (Serie 1750 von Flojet) in der Flüssigkeitszufuhrleitung installiert werden, die den Wassereinlassdruck auf 2,1 bar (30 psi) begrenzt. - Siehe Abbildung 5.

#### IT Funzionamento

**ATTENZIONE** Non superare 8.3 BAR (120 PSI) di pressione totale di ingresso del gas e di pressione di ingresso del liquido. - Vedi Fig. 4.

Se la pressione d'ingresso supera 2.1 BAR (30 PSI), è necessario installare un regolatore della pressione dell'acqua (Regolatore della pressione dell'acqua Flojet Serie 1750) sul tubo d'ingresso del liquido, limitando la pressione d'ingresso dell'acqua a 2.1 BAR (30 PSI). - Vedi Fig 5.

#### NL Bediening

**VOORZICHTIG** De maximale totale gas- en vloeistofinlaatdruk van 8,3 bar (120 psi) niet overschrijden. - zie fig. 4.

Bij een inlaatdruk van meer dan 2,1 bar (30 psi) moet op de vloeistoftoevoerleiding voor de pomp een waterdrukstelsysteem (Flojet serie 1750 waterdrukstelsysteem) worden gemonteerd dat de watertoevoerdruk beperkt tot 2,1 bar (30 psi). - zie fig. 5.

#### SE Drift

**VAR FÖRSIKTIG!** Överstig inte 120 PSI (8,3 BAR) totalt gasintagstryck och vätskeintagstryck. - Se fig 4.

Intagstryck som överstiger 30 PSI (2,1 BAR) kräver installation av en vattentrycksregulator (Flojets vattentrycksregulator i serien 1750) i vätskeintagsröret, före pumpen, så att vattenintagstrycket begränsas till 30 PSI (2,1 BAR). - Se fig 5.

#### ES Operación

**PRECAUCIÓN** No exceda las 120 PSI (8.3 BAR) de presión total de entrada de gas y entrada de líquido. - Vea la Fig 4.

La presión de entrada que supere las 30 PSI (2.1 BAR) requiere la instalación de un regulador de presión de agua (Regulador de presión de agua Flojet Serie 1750) en la tubería de entrada de líquidos, antes de la bomba, para limitar la presión de entrada de agua a 30 PSI (2.1 BAR). - Vea la Fig 5.

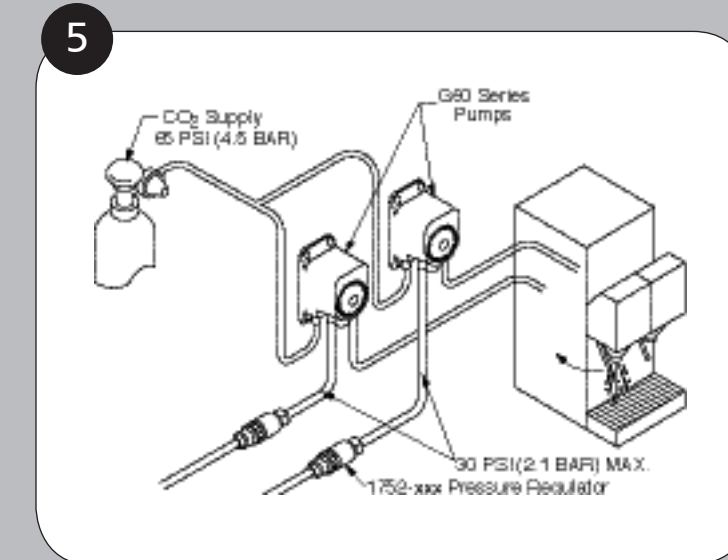

#### Hose Connections

**CAUTION** For product hose use food grade vinyl hose or equivalent.

**CAUTION** It is advisable to secure all hoses to prevent excessive movement.

#### FR Raccord des tuyaux

**MISE EN GARDE** Pour le tuyau de produit, utiliser uniquement un tuyau en vinyle propre à la consommation ou son équivalent.

**MISE EN GARDE** Il est conseillé d'attacher tous les tuyaux afin d'éviter qu'ils ne bougent trop.

#### DE Schlauchanschlüsse

**VORSICHT** Für das Produkt nur lebensmitteltauglichen Vinylschlauch oder entsprechendes Material benutzen.

**VORSICHT** Es empfiehlt sich, alle Schläuche verrutsch- und bewegungssicher zu befestigen.

#### IT Collegamenti del tubo flessibile

**ATTENZIONE** Usare solamente tubo flessibile in vinile indicato per alimenti, o un tubo equivalente.

**ATTENZIONE** Si consiglia di fissare bene tutti i tubi flessibili per evitarne il movimento eccessivo.

#### NL Slangkoppelingen

**VOORZICHTIG** Gebruik voor de productslang een voor voedsel goedgekeurde vinylslang of gelijkwaardig.

**VOORZICHTIG** Het is raadzaam om alle slangen goed vast te maken zodat overmatige bewegingen worden voorkomen.

#### SE Slanganslutningar

**VAR FÖRSIKTIG!** För produktslang, använd endast en vinylslang avsedd för livsmedel eller motsvarande.

**VAR FÖRSIKTIG!** Det är bäst att sätta fast alla slangar för att förhindra allt för stor rörelse.

#### ES Conexión de las mangueras

**PRECAUCIÓN** Como manguera del producto, use solamente manguera de vinilo apta para alimentos.

**PRECAUCIÓN** Es recomendable asegurar todas las mangueras para evitar movimiento excesivo.

